

FEIDER

MACHINES



FENDEUR DE BÛCHE ÉLECTRIQUE

FFBE4T

MODE D'EMPLOI

MISE EN GARDE : Lire ce manuel avant l'utilisation de cette machine !

SOMMAIRE

1. CONSIGNES DE SECURITE.....	3
2. DESCRIPTION.....	9
3. MONTAGE.....	10
4. OPERATIONS.....	13
5. MAINTENANCE.....	14
6. DEPANNAGE.....	15
7. MISE AU REBUT	16
8. DECLARATION DE CONFORMITE.....	17
9. GARANTIE.....	18
10. PANNES DU PRODUIT.....	19
11. EXCLUSIONS DE GARANTIE.....	20

1. INSTRUCTIONS DE SECURITE

● COMPRENDRE VOTRE FENDEUR



Lire et comprendre le mode d'emploi et l'étiquetage fixé sur le fendeur de bûche. Apprenez son application et ses limites de même que les dangers potentiels spécifiques lui étant particuliers.

● DROGUES, ALCOOL ET MEDICAMENTS

Ne pas faire fonctionner le fendeur de bûche sous l'influence de drogues, d'alcool ou autre médicament qui pourraient affecter votre capacité à l'utiliser correctement.

● EVITER LES SITUATIONS DANGEREUSES



Poser le fendeur de bûche sur un plan de travail haut, stable et plat où il y a beaucoup de place pour le manipuler, et tenir l'opérateur en alerte. Boulonner le fendeur de bûche au plan de travail s'il a tendance à glisser, bouger ou à dérapier. La hauteur du plan de travail doit être de 850 à 1 650 mm.

Maintenir la zone de travail propre et bien éclairée. Les zones encombrées invitent les blessures. Ne pas utiliser le fendeur de bûche dans des zones mouillées ou trempées et ne pas l'exposer à la pluie.

Ne pas l'utiliser dans des endroits où des vapeurs de peinture, de solvants ou des liquides inflammables posent un danger potentiel.

● INSPECTER LE FENDEUR DE BUCHE



Vérifier le fendeur de bûche avant de le mettre en marche. Maintenir les carters en place et en état de fonctionnement. Prendre l'habitude de vérifier si des outils et des clés de réglage sont retirées de la zone autour du fendeur de bûche avant de le mettre en marche. Remplacer les pièces endommagées, manquantes ou en panne avant de l'utiliser.

● S'HABILLER CORRECTEMENT



Ne pas porter de vêtements amples, de gants, de collier ou de bijoux (bagues, montres). Ces articles peuvent se prendre dans les pièces en mouvement.

Pour travailler, il est recommandé de porter des gants isolants et des chaussures antidérapantes. Porter une protection pour les cheveux longs pour éviter qu'ils ne se prennent dans la machine.

● PROTEGER LES YEUX ET LE VISAGE



Le fendeur de bûche peut envoyer des objets étrangers dans les yeux. Cela peut entraîner un dommage permanent aux yeux. Toujours porter des lunettes de sécurité. Les lunettes ordinaires ne résistent qu'aux impacts. Ce ne sont pas des lunettes de sécurité.

Ne pas poser le fendeur de bûche au sol pour les opérations. C'est une position délicate qui oblige l'opérateur à rapprocher son visage de la machine, et ainsi recevoir des copeaux de bois ou des débris.

● RALLONGES

Une utilisation incorrecte de rallonges peut rendre les opérations du fendeur de bûche inefficaces,

ce qui entraîne une surchauffe. S'assurer que la rallonge ne soit pas de plus de 10 m, et que sa section soit d'au moins de 2,5mm² pour qu'il y ait assez de courant pour le moteur.

Éviter d'utiliser des connexions libres et incorrectement isolées. Les connexions doivent être effectuées avec du matériel adéquate pour une utilisation extérieure.

● **ÉVITER LES ÉLECTROCUTIONS**

Vérifier que le circuit électrique est correctement protégé et qu'il correspond à la puissance, la tension et la fréquence du moteur. Vérifier qu'il existe une connexion à la terre et un disjoncteur différentiel en amont.

Connecter le fendeur de bûche à la terre. Éviter le contact corporel avec des surfaces mises à la terre : radiateurs, chaudières et réfrigérateurs.

Ne jamais ouvrir le boîtier de boutons sur le moteur. Si cela est nécessaire, faire appel à un électricien qualifié.

S'assurer que les doigts ne touchent pas les broches métalliques en branchant et débranchant le fendeur de bûche.

● **TENIR LES VISITEURS ET LES ENFANTS À L'ÉCART**



Le fendeur de bûche ne doit être opéré que par une seule personne. Les autres personnes doivent se tenir à une distance de sécurité de la zone de travail, en particulier quand le fendeur de bûche est en cours de fonctionnement. Ne jamais faire appel à une autre personne quand une bûche est coincée.

● **INSPECTER LA BUCHE**

S'assurer que les bûches à fendre ne contiennent pas de clous ou d'objets étrangers. Les extrémités des bûches doivent être coupées perpendiculairement. Les branches doivent être coupées au ras du tronc.

● **NE PAS SE PENCHER**

Le sol ne doit pas être glissant.

Garder une position et un équilibre adaptés à tout moment.

Ne jamais monter sur le fendeur de bûche. De graves blessures peuvent se produire si l'outil est basculé ou en cas de contact inintentionnel avec les outils de coupe. Ne rien stocker sur ou à côté du fendeur de bûche où quelqu'un pourrait monter sur celui-ci pour les atteindre.

● **ÉVITER LES BLESSURES ACCIDENTELLES**



Toujours faire attention au mouvement du pousseur de bûche.

Ne pas tenter de charger la bûche tant que le pousseur n'est pas arrêté.

Tenir les mains à l'écart des pièces mobiles.

● **PROTEGER VOS MAINS**



Tenir les mains à l'écart des fentes et des fissures qui ouvrent le bois ; elles peuvent se refermer subitement et écraser ou amputer les mains.

Ne jamais retirer les bûches coincées avec les mains.

● **NE PAS FORCER SUR L'OUTIL**

Il fera un meilleur travail et plus sécurisé à sa puissance nominale. Ne jamais tenter de fendre des bûches plus grandes que les dimensions indiquées dans le tableau de caractéristiques. Cela peut être dangereux et endommager la machine.

Ne pas utiliser le fendeur de bûche pour un autre emploi que celui pour lequel il est conçu.

- **NE JAMAIS LAISSER L'OUTIL EN MARCHE SANS SURVEILLANCE**

Ne pas quitter l'outil avant qu'il ne s'arrête complètement.

- **DEBRANCHER L'ALIMENTATION**



Débrancher le fendeur de bûche quand il est inutilisé, avant de faire des réglages, de changer des pièces, de le nettoyer ou de travailler dessus ; voir le manuel technique avant la révision.

- **PROTEGER L'ENVIRONNEMENT**



Porter l'huile usée dans un centre de récupération agréé ou suivre les stipulations du pays où le fendeur de bûche est utilisé.

Ne pas la jeter dans des conduites, au sol ou dans l'eau.

- **ENTREtenir LE FENDEUR DE BUCHE AVEC SOIN**

Garder le fendeur de bûche propre pour de meilleurs résultats et plus de sécurité.

- **EMPECHER L'ACCES DES ENFANTS A L'ATELIER**

Verrouiller l'atelier. Désarmer le disjoncteur. Ranger le fendeur de bûche à l'écart des enfants et autres personnes non qualifiées à l'utiliser.

1. Le fendeur de bûche ne doit être opéré que par une seule personne.
2. Personne ne doit être autorisé à utiliser le fendeur de bûche sauf si la personne a lu le mode d'emploi et a été instruite sur la réglementation pour l'utiliser correctement et de façon sécurisée.
Les opérateurs doivent recevoir la formation et les instructions nécessaires.
3. La machine ne doit être utilisée que par des adultes. L'utilisation du fendeur de bûche par des apprentis de plus de 16 ans doit être surveillée par un adulte autorisé à utiliser la machine.
4. Ne jamais porter de vêtements amples ou déboutonnés qui peuvent être pris dans les pièces mobiles.
5. Vérifier que les bûches à fendre ne comportent pas de clous ou de fil, ils pourraient voler ou endommager la machine ; les extrémités des bûches doivent être coupées perpendiculairement, les branches doivent être coupées au ras du tronc.
6. Ne jamais tenter de fendre des bûches plus grandes que les dimensions indiquées dans les caractéristiques techniques. Cela peut être dangereux et endommager la machine.
7. Casser le bois dans le sens de la fibre, ne pas placer la bûche en travers du fendeur de bûche et la laisser dans cette position pour la couper ; cela peut être dangereux et peut gravement endommager la machine.
8. Ne jamais essayer de couper deux bûches en même temps, une d'elles peut voler et vous frapper.
9. Si la bûche s'écarte de la lame, rétracter celle-ci et tourner la bûche de 90°.
10. Ne pas charger la bûche quand la lame est en mouvement, vous pouvez vous faire attraper et vous blesser.
11. Tenir les mains à l'écart des fentes et des fissures qui ouvrent le bois ; elles peuvent se refermer subitement et écraser ou amputer les doigts.
12. Ne jamais forcer le fendeur de bûche plus de 5 secondes avec le vérin sous pression pour essayer de fendre du bois trop dur. Après ce délai, l'huile sous pression est surchauffée et la

machine peut être endommagée. Il est préférable d'arrêter et de tourner la bûche de 90° si elle peut être fendue dans une position différente. Dans tous les cas, si vous n'arrivez pas à fendre la bûche, cela signifie que sa dureté est supérieure à la capacité de la machine et la bûche doit donc être écartée pour ne pas endommager le fendeur de bûche.

13. Ne pas forcer la lame en poussant la bûche dans la partie supérieure, cela peut casser la lame ou endommager le corps de la machine. Toujours mettre la bûche sur les guides.
14. Ne jamais laisser la machine sans surveillance quand elle est en marche. Si vous quittez la machine, même un bref moment, débrancher l'alimentation car cela pourrait être un début d'accident.
15. Le fendeur de bûche ne doit jamais être utilisé par un opérateur sous l'influence d'alcool, de drogues, de médicaments, ou s'il est fatigué. Il est essentiel d'avoir l'esprit clair pour la sécurité.
16. Ne jamais faire appel à une autre personne pour décoincer une bûche.
17. Ne pas utiliser de machines électriques en cas de présence de vapeur de gaz naturel, d'essence ou autres vapeurs inflammables.
18. Vérifier que le circuit électrique est correctement protégé et qu'il correspond à la puissance, la tension et la fréquence du moteur ; vérifier qu'il existe une connexion de terre et un disjoncteur différentiel en amont.
Vérifier le fonctionnement de l'outil.
19. Ne jamais ouvrir le boîtier de commutation sur le moteur. Si cela est nécessaire, faire appel à un électricien qualifié.
20. S'assurer que la machine et le câble n'entrent jamais au contact de l'eau.
21. Faire attention au câble, ne pas essayer de bouger la machine avec le câble, ne pas l'arracher pour le débrancher ; tenir le câble à l'écart de chaleur excessive, de l'huile et d'objets acérés.
22. Ne jamais laisser la machine sans surveillance avec l'alimentation sur "ON", débrancher également le câble d'alimentation quand elle n'est pas utilisée, pour effectuer les travaux de maintenance, pour changer des fixations ou déplacer la machine.
23. Avant de travailler, il faut inspecter les tuyaux et flexibles hydrauliques, et les dispositifs d'arrêt doivent être testés.
24. Tenir la zone de travail sans obstruction, par exemple des bûches, du bois fendu, etc.
25. Arrêter la machine avant le nettoyage et pour effectuer des réglages.
26. Les dangers peuvent provenir des caractéristiques particulières du bois en le fendant (nœuds, forme irrégulière de la bûche, etc.).
27. L'opérateur doit recevoir la formation et les instructions nécessaires d'une personne qualifiée avant de manipuler l'outil.
28. N'utiliser l'outil que pour ce qu'il a été prévu. Une mauvaise utilisation (comme utiliser d'autres matériaux que le bois) peut endommager l'outil et entraîner des accidents et des blessures.
29. Les opérations de fendage de la machine sont conçues pour n'être activées que par une seule personne. Quand il est possible que des opérateurs supplémentaires travaillent avec la machine (pour la charger et décharger), un seul opérateur doit activer les opérations de fendage.
30. La machine ne doit pas être utilisée par des enfants.
31. Porter un équipement de protection personnelle (EPP), comprenant des chaussures de sécurité, des vêtements fermés et des gants de travail appropriés, des protections oculaires et auditives.
32. Avant de travailler, il faut inspecter les tuyaux et flexibles hydrauliques, et les dispositifs d'arrêt doivent être testés.
33. Tester les dispositifs de sécurité de la machine avant de l'utiliser. Si des dispositifs de sécurité ne fonctionnent pas correctement, ne pas utiliser l'outil et l'amener à un technicien qualifié pour inspection et réparation.
34. La zone de travail ne doit pas comporter d'obstruction ; avant l'installation et les opérations,

nettoyer la zone de travail. Tenir la zone de travail sans obstruction, par exemple des bûches, du bois fendu, etc.

35. Ne pas laisser la machine sans surveillance quand elle est en marche.



36. Ne pas chercher à atteindre la zone de fendage.

UTILISATION PREVUE

Ce fendeur de bûche n'est prévu que pour fendre des bûches ! De graves blessures peuvent arriver si ce fendeur de bois est utilisé pour une autre tâche.

Symboles

	Lire le manuel avant les opérations
	Porter des chaussures de sécurité.
	Porter des gants de travail
	Porter une protection oculaire
	Porter une protection auditive.
	Ne pas dépasser les limites
	Ne pas fumer dans la zone de travail
	Seul l'opérateur peut rester à portée de la machine. Tenir les personnes non impliquées, de même que les animaux domestiques et fermiers, hors de la zone de danger (distance minimum : 5 m)
	Gardez votre espace de travail bien rangé ! Le mauvais rangement peut entraîner des accidents
	Seul l'opérateur peut rester à portée de la machine.
	Attention ! Couper le moteur avant une réparation, la maintenance et le nettoyage. Débrancher les prises principales.
	Ne pas retirer les bûches coincées avec les mains.

	Danger de contusion et de blessure avec les bords coupants ; ne jamais toucher les zones de danger quand le coupelet est en mouvement.
	Attention : Electricité. Risque d'électrocution.

CONDITIONS D'APPLICATION

Ce fendeur de bûche est un modèle à usage domestique. Il est conçu pour fonctionner dans une température ambiante de 5 à 40°C et pour l'installation en altitude inférieure à 1 000 m au-dessus du niveau de la mer. L'humidité relative doit être inférieure à 50% à 40°C. Il peut être rangé ou transporté à des températures entre -25 et +55°C.

Cette machine doit être utilisée et fixée sur un plan de travail adapté avec la hauteur des contrôles entre 850 et 1 650 mm au-dessus du sol.

SPECIFICATIONS

Modèle		FFBE4T
Moteur		230 V~ 50 Hz 1 500 W S3 50% IP54
Vitesse		2 800 / min
Capacité de bûche	Diamètre	5 à 25 cm
	Longueur	37 cm
Force de fendage		4 t
Pression hydraulique		16 Mpa
Capacité d'huile moteur		2,4 l
Dimensions hors-tout	Longueur	1 100 mm
	Largeur	480 mm
	Hauteur	705 mm
Poids		54 kg
Niveau sonore		91 dB

Le diamètre de la bûche est à titre indicatif ; une petite bûche peut être difficile à fendre quand elle comporte des nœuds ou une fibre particulièrement dure. D'un autre côté, il peut être facile de fendre des bûches ayant des fibres régulières même si leur diamètre dépasse le chiffre max. indiqué ci-dessus.

EXIGENCES ELECTRIQUES

Brancher l'alimentation principale à une prise standard 230 V $\pm 10\%$ (50 Hz ± 1 Hz) muni de dispositifs de protection de sous-tension, de surtension, de surintensité de même qu'un disjoncteur différentiel (RCD) avec un courant résiduel maximum de 30 mA.

TRANSPORT DU FENDEUR DE BUCHE VERS LE LIEU DE TRAVAIL

Le fendeur de bûche est muni de 2 roues pour les petits déplacements. Pour déplacer le fendeur de bûche à votre lieu de travail, le rouler avec un angle faible après s'être assuré que le bouchon d'huile est bien serré.

Ne pas lever ou porter le fendeur de bûche pour le déplacer.

DIAGRAMME

SCHEMA DE CABLAGE

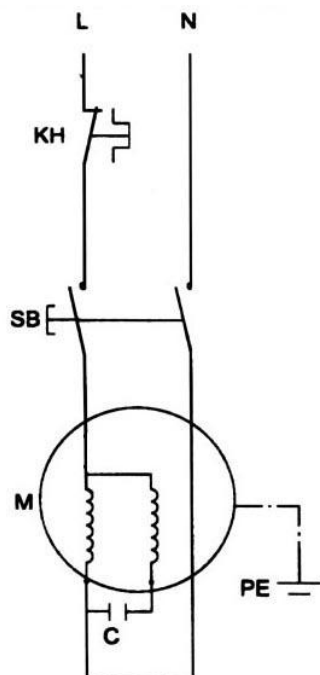

SCHEMA DE PLOMBERIE

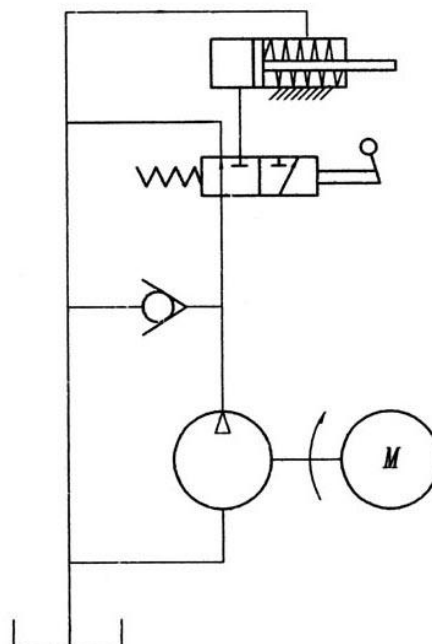

2. DESCRIPTION

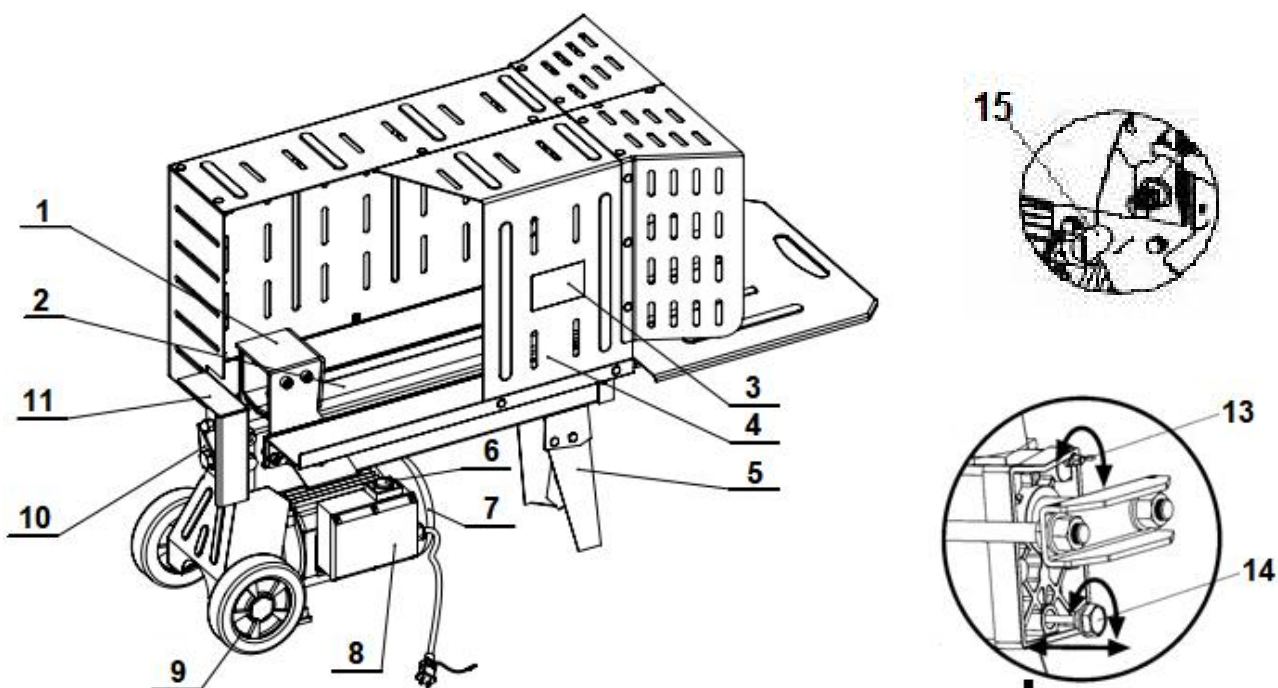

1. Pousseur de bûche
2. Table de travail
3. Taquet
4. Ecran
5. Pied de support
6. Interrupteur
7. Moteur
8. Boitier de bouton-poussoir
9. Roues pour petit déplacement
UNIQUEMENT
10. Levier de commande hydraulique
11. Carter de levier de commande
13. Vis de purge
14. Boulon de vidange d'huile avec jauge
15. Vis de limitation de pression max.

3. MONTAGE

Installation et préparation

- 1) Boulonner le pied de support au fendeur de bûche, lever le fendeur de bûche par les poignées aux deux extrémités et le placer sur un plan de travail plat et de niveau à 60 à 75 cm de hauteur.
- 2) Familiarisez-vous avec les commandes et les dispositifs de ce fendeur de bûche à l'aide des illustrations.

Avant de faire fonctionner le fendeur de bûche, la vis de purge doit être desserrée de quelques tours jusqu'à ce que l'air puisse sortir de et entrer tranquillement dans le réservoir d'huile.

Le débit d'air par la vis de purge doit être détectable quand le fendeur de bûche est en opération.

Avant de déplacer le fendeur de bûche, s'assurer que la vis de purge est serrée pour éviter des fuites à cet endroit.



NE PAS DESSERRER LA VIS DE PURGE COMPRESSE ET DECOMPRESSE L'AIR DANS LE RESERVOIR D'HUILE DU SYSTEME HYDRAULIQUE. UNE TELLE COMPRESSION ET DECOMPRESSION CONTINUE ENDOMMAGE LES JOINTS DU SYSTEME HYDRAULIQUE ET CAUSE DES DOMMAGES PERMANENTS AU FENDEUR DE BUCHE.



NE PAS REGLER LA VIS DE LIMITATION DE PRESSION MAX !

La pression maximum a été réglée sur le fendeur de bûche en sortie d'usine et la vis de limitation de pression max. est scellée avec de la colle pour être sûr que le fendeur de bûche fonctionne à une pression ne dépassant pas 5 tonnes. Le réglage a été effectué par un mécanicien qualifié utilisant des instruments professionnels.

Le réglage non autorisé entrainera une panne de la pompe hydraulique à sortir suffisamment de pression de fendage ou PEUT ENTRAINER DE GRAVES BLESSURES DE MEME QUE DES DOMMAGES A LA MACHINE.

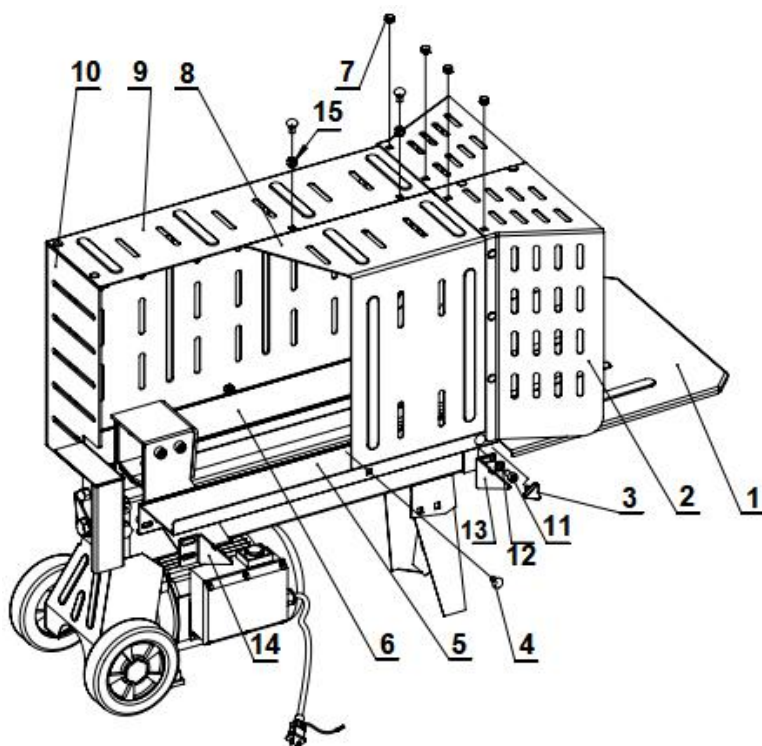

- 1、 Rallonge de table 1 unité
- 2、 Couvercle avant 1 unité
- 3、 Bouton rotatif M6 1 unité
- 4、 Boulon à tête semi-ronde 7 unités
- 5、 Plaque de support gauche 1 unité
- 6、 Plaque de support droit 1 unité
- 7、 Connecteur à col carré en nylon 17 unités
- 8、 Couvercle gauche 1 unité
- 9、 Couvercle droit 1 unité
- 10、 Couvercle arrière 1 unité
- 11、 Boulon à tête semi-sphérique M18x16 5 unités
- 12、 Rondelle plate M8 5 unités
- 13、 Barre de renforcement gauche 2 unités
- 14、 Barre de renforcement droite 2 unités
- 15、 Ecrou autobloquant M8 7 unités

1. La clé à douille est utilisée pour connecter 1 boulon à tête semi-ronde (n° 11) à travers 1 rondelle plate M8 (n° 12) et 1 barre de renforcement (n° 13) et 1 plaque de support gauche respectivement, et la connexion serrée avec l'orifice correspondant à la vis sur la table de travail. Puis connecter 1 boulon à tête semi-ronde (n° 11) à travers 1 rondelle plate M8 (n° 12) et 1 barre de renforcement (n° 13) et 1 plaque de support gauche respectivement, et la connexion serrée avec l'orifice correspondant à la vis de l'autre côté de la table de travail. Voir l'illustration 1.

2. Utiliser la même clé pour connecter 1 boulon à tête semi-ronde (n° 11) à travers 1 rondelle plate M8 (n° 12) et 1 barre de renforcement (n° 13) et 1 plaque de support droite respectivement, et la connexion serrée avec l'orifice correspondant à la vis sur la table de travail. Puis connecter 1 boulon à tête semi-ronde (n° 11) à travers 1 rondelle plate M8 (n° 12) et 1 barre de renforcement (n° 13) et 1 plaque de support gauche respectivement, et la connexion serrée avec l'orifice correspondant à la vis de l'autre côté de la table de travail. Voir l'illustration 1a, 1b.

3. Passer 2 boulons à tête semi-sphérique (n° 11) dans les orifices d'installation du couvercle gauche (n° 8) et de la plaque de support gauche (n° 5), serrer les 2 écrous M8 autobloquants et les 2 boulons M8 (n° 11) avec une clé.

4. 3. Passer 3 boulons à tête semi-sphérique (n° 11) dans les orifices d'installation du couvercle droit (n° 9) et de la plaque de support droite (n° 6), serrer les 3 écrous M8 autobloquants et les 2 boulons M8 (n° 11) avec une clé.

5. 3. Passer 2 boulons à tête semi-sphérique (n° 11) dans les orifices d'installation du couvercle gauche (n° 8) et du couvercle droit (n° 9), serrer les 2 écrous M8 autobloquants et les 2 boulons M8 (n° 11) avec une clé.

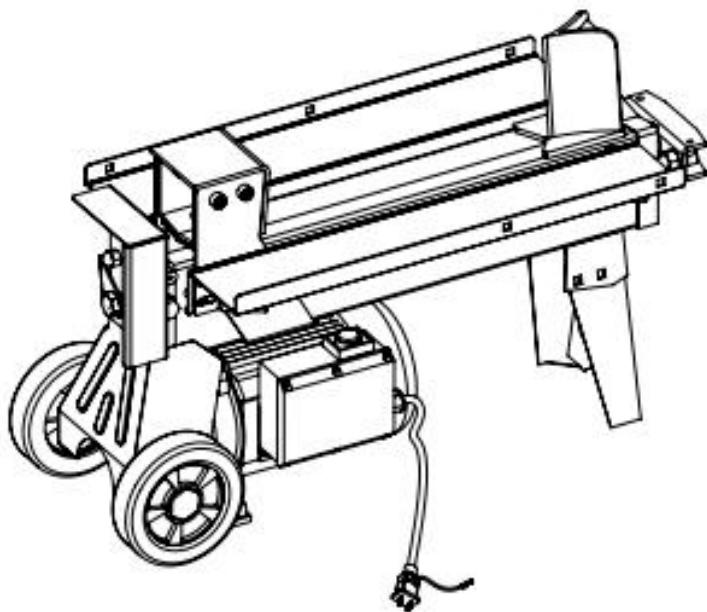

Illustration 1a

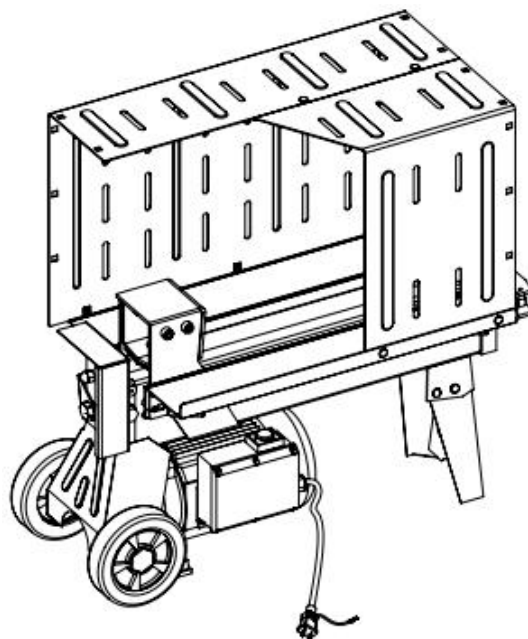

Illustration 1b

6. Faire le crochet à l'avant du contact de la table d'extension avec le bossage cylindrique de la table de travail, et mettre l'autre côté de la tête de cylindre. Visser les 2 boutons M6 dans les orifices correspondants des plaques gauche et droite (desserrer les 2 boutons M6 en démontant la table d'extension). Voir l'illustration 2.

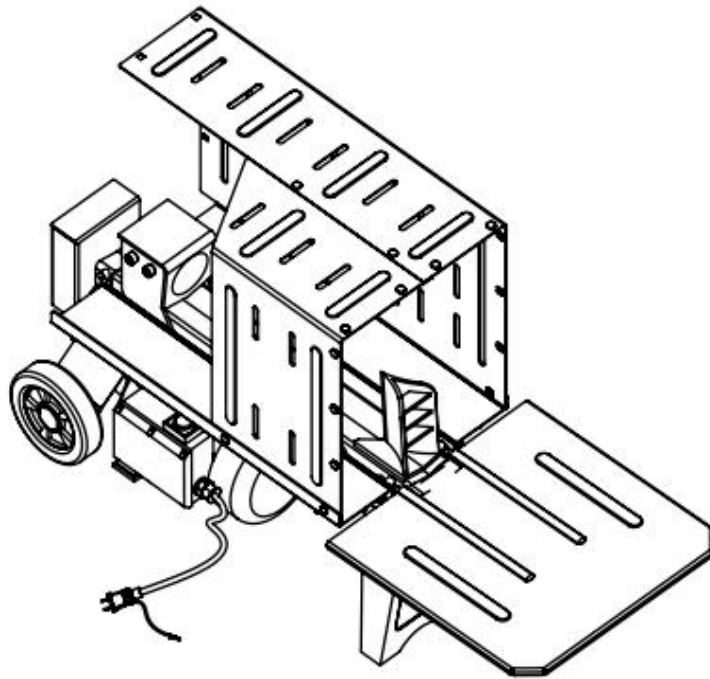

Illustration 2

7 Avec un maillet en bois, frapper 17 connecteurs nylon à col carré (n° 7) dans les orifices d'installation correspondant sur le couvercle avant (n° 2) et couvercle arrière (n° 10) respectivement, puis frapper doucement les connecteurs nylon à col carré (n° 7) dans les orifices d'installation du couvercle gauche (n° 8) et du couvercle droit (n° 9) comme indiqué dans l'illustration 3.

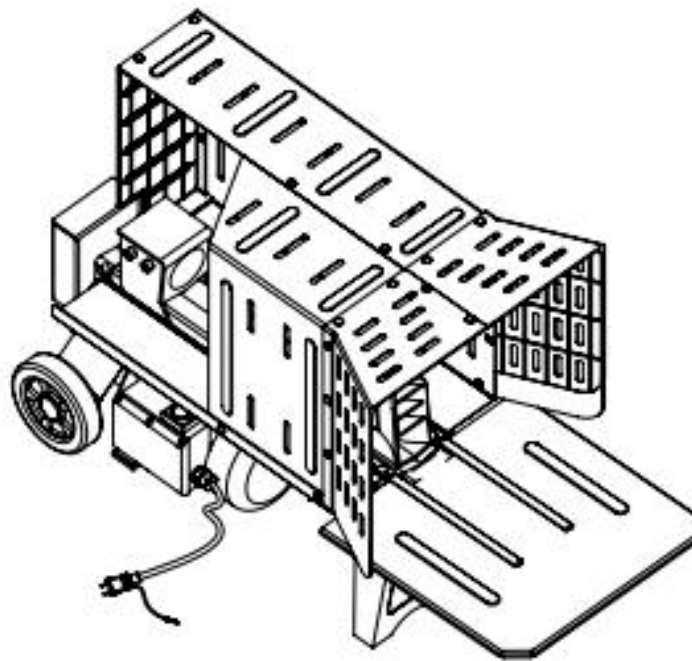
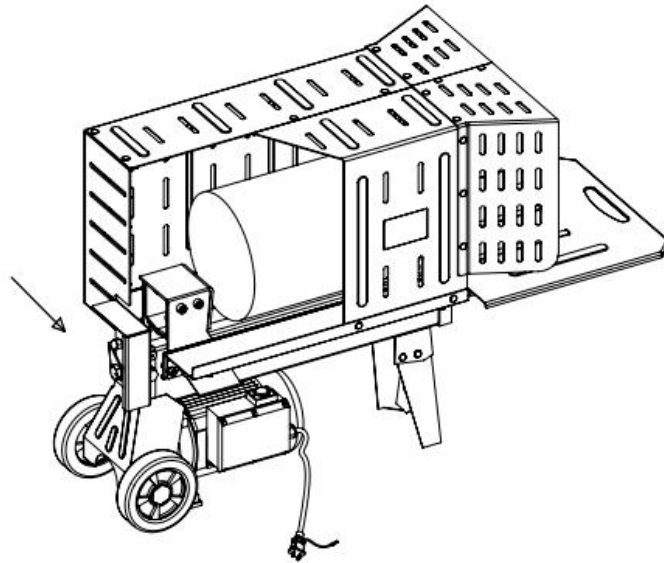

Illustration 3

Les étapes ci-dessus étant terminées, la machine est assemblée complètement. Si vous choisissez une machine sans pieds ni support, veuillez placer la machine en sécurité sur un établi qui se trouve à 850 mm au-dessus du sol avant de l'utiliser.

4. OPERATIONS



Ce fendeur de bûche est muni d'un système de commande « ZHB » qui demande d'être opéré avec les deux mains de l'utilisateur ; la main gauche contrôle la commande hydraulique, tandis que la main droite commande le bouton-poussoir. Le fendeur de bûche ne bouge pas en l'absence d'une des mains. Seulement après que les deux mains ont relâché les commandes, le poussoir de bûche revient en arrière en position de départ.

Le dispositif de verrouillage de détente est adopté pour éviter d'appuyer accidentellement sur le levier de commande hydraulique. Pour actionner le levier de commande hydraulique, tirer la détente vers l'arrière avec l'index avant de pousser le levier de commande hydraulique en avant.



Ne jamais forcer le fendeur de bûche plus de 5 secondes avec le vérin sous pression pour essayer de fendre du bois trop dur.

Après ce délai, l'huile sous pression est surchauffée et la machine peut être endommagée. Pour ce genre de bûche extrêmement dure, la tourner de 90° pour essayer de la fendre dans un sens différent. Dans tous les cas, si vous n'arrivez pas à fendre la bûche, cela signifie que sa dureté est supérieure à la capacité de la machine et la bûche doit donc être écartée pour protéger le fendeur de bûche.

Toujours poser les bûches fermement sur les plaques de rétention et sur la table de travail. S'assurer que les bûches ne tournent pas, balancent ou glissent lors du fendage. Ne pas forcer sur la lame en voulant couper la bûche sur la partie supérieure. Cela cassera la lame et endommagera la machine.

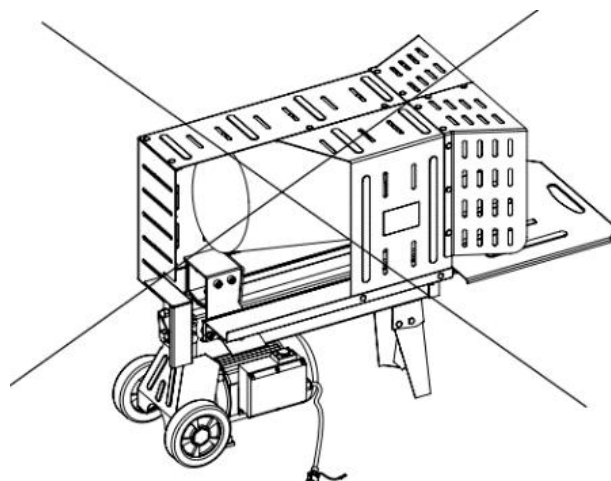

Fendre la bûche dans le sens des fibres. Ne pas placer la bûche en travers du fendeur de bûche. Cela peut être dangereux et peut gravement endommager la machine.

Ne pas tenter de fendre 2 bûches en même temps. Une d'elles peut voler et vous heurter.

DECOINCER UNE BUCHE

- Relâcher les deux commandes.
- Quand le poussoir revient en arrière et s'arrête complètement dans sa position de départ, insérer un coin en bois sous la bûche coincée.
- Démarrer le fendeur de bûche pour pousser le coin complètement sous la bûche coincée.
- Répéter la procédure ci-dessus avec un coin plus prononcé jusqu'à ce que la bûche soit complètement décoincée.

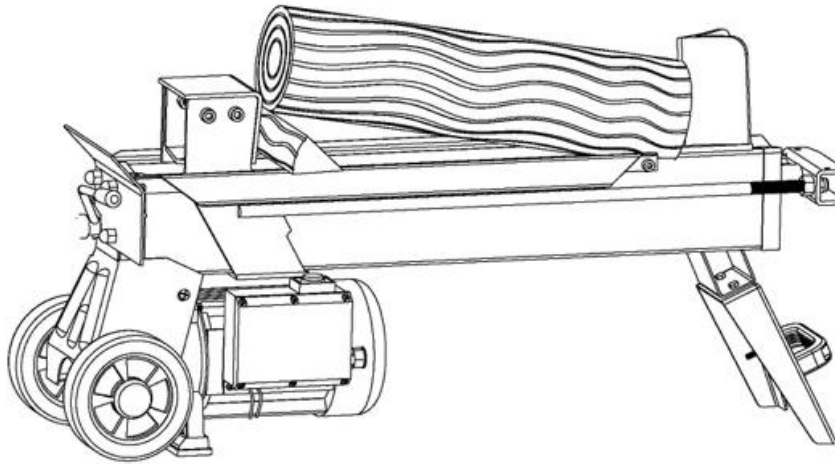

Ne pas tenter de taper sur la bûche coincée.

La frapper endommage la machine ou peut éjecter la bûche et causer un accident.

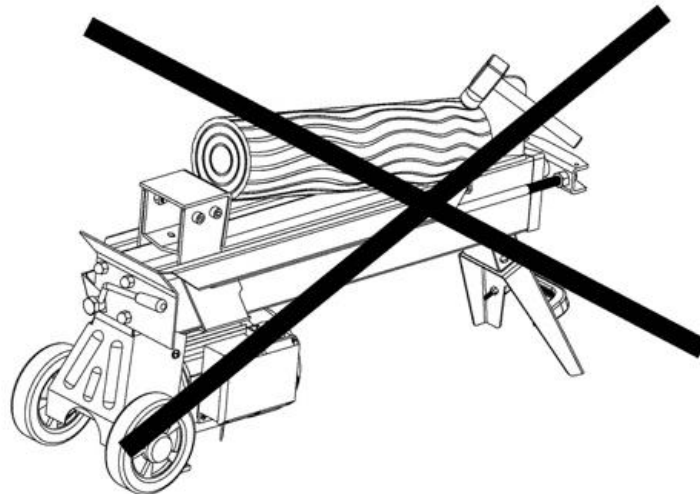

5. MAINTENANCE

REPLACER L'HUILE HYDRAULIQUE

Remplacer l'huile hydraulique du fendeur de bûche toutes les 150 heures d'utilisation. Effectuer les étapes suivantes pour la remplacer.

- S'assurer que toutes les pièces mobiles sont arrêtées et que le fendeur de bûche est débranché.
- Dévisser le bouchon de vidange d'huile hydraulique et l'enlever.
- Pencher le fendeur de bûche sur le pied latéral pour vider le réservoir de 4 litres et vidanger l'huile hydraulique.

- Pencher le fendeur de bûche sur le côté moteur.
- Remplir d'huile hydraulique neuve au volume de capacité du réservoir du modèle particulier indiqué dans le tableau de caractéristiques ci-dessus.
- Nettoyer la surface de la jauge du bouchon de vidange et la remettre dans le réservoir quand le fendeur de bûche est vertical.
- S'assurer que le niveau de remplissage d'huile est juste entre 2 rainures autour de la jauge.
- Nettoyer le bouchon d'huile avant de le revisser. S'assurer qu'il est bien serré pour éviter une fuite avant de replacer le fendeur de bûche horizontalement.

Vérifier régulièrement le niveau d'huile qui doit être entre les 2 rainures autour de la jauge. Si le niveau d'huile est bas, il faut ajouter de l'huile.

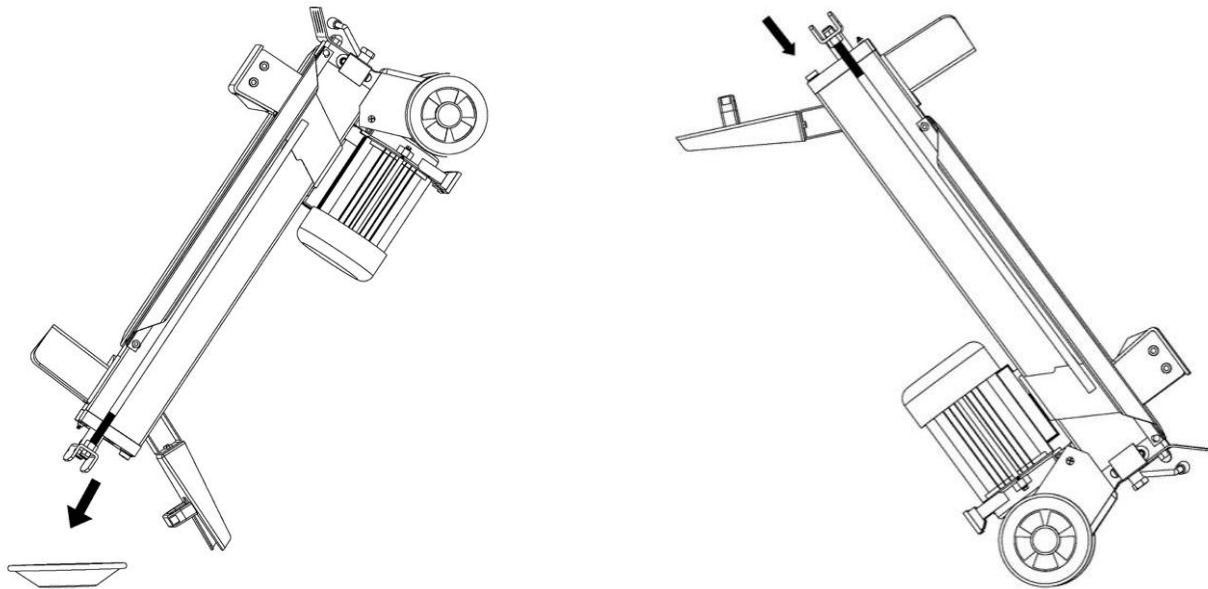

Les huiles hydrauliques suivantes ou équivalentes sont recommandées pour le système de transmission hydraulique du fendeur de bûche.

- SHELL Tellus 22
- MOBIL DTE 11
- ARAL Vitam GF 22
- BP Energol HLP-HM 22

AIGUISAGE DE LAME

Après avoir utilisé le fendeur de bûche plusieurs fois, aiguiser la lame du fendeur avec une lime fine, et enlever les bavures et écrasements le long du fil de coupe.

6. DEPANNAGE

PROBLEME	CAUSE DU PROBLEME	REMEDE SUGGERE
Le moteur ne démarre pas	Dispositif de surintensité déclenché pour protéger le fendeur de bûche contre les dommages.	Contacteur un électricien qualifié pour ouvrir le boîtier de bouton-poussoir pour réarmer le dispositif de protection de surintensité à l'intérieur*.
N'arrive pas à fendre la bûche	La bûche est incorrectement positionnée	Voir la section « Opérations du fendeur de bûche » pour améliorer le chargement de la bûche.
	La taille ou la dureté de la bûche dépasse la capacité de la machine.	Réduire la taille de la bûche avant de la fendre avec le fendeur.

	Le bord de coupe est émoussé.	Voir la section « Aiguisage du bord de coupe » pour aiguiser.
	Fuites d'huile	Trouver la fuite et contacter le revendeur.
	Un ajustement non autorisé a été effectué sur la vis de limitation de pression max. Une pression max. plus basse a été réglée.	Contacter le revendeur
Le pousseur de bûche bouge par à-coups, émet un bruit non familier ou vibre beaucoup.	Manque d'huile hydraulique et trop d'air dans le système hydraulique.	Vérifier le niveau d'huile et faire l'appoint si nécessaire. Contacter le revendeur
Fuites d'huile autour du vérin ou sur d'autres points.	Air scellé dans le système hydraulique pendant les opérations.	Desserrer la vis de purge de 3 ou 4 tours avant de faire fonctionner le fendeur de bûche
	La vis de purge n'est pas serrée avant de déplacer le fendeur de bûche.	Serrer la vis de purge avant de déplacer le fendeur de bûche.
	Le boulon de vidange d'huile avec jauge n'est pas serré.	Serrer le boulon de vidange d'huile avec jauge
	Vanne de commande hydraulique et/ou joints abimés	Contacter le revendeur

7. MISE AU REBUT



Les produits électriques ne doivent pas être jetés avec les déchets ménagers. Selon la Directive Européenne 2012/19/EU sur la mise au rebut des équipements électriques et électroniques et de sa mise en œuvre au niveau national, les produits électriques usagés doivent être collectés séparément et remis dans des centres de collecte disponibles dans ce but. Contacter les autorités locales ou les revendeurs pour des recommandations sur

le recyclage.

8. DECLARATION DE CONFORMITE



BUILDER SAS

ZI, 32 rue Aristide Bergès – 31270 Cugnaux - France
Tel : +33 (0)5.34.502.502 Fax : +33 (0)5.34.502.503

Déclare que la machine suivante
FENDEUR DE BUCHE ELECTRIQUE
FFBE4T

Numéro de série : 20230605759-20230605863

Est en conformité avec la Directive 2006/42/EC sur la Machinerie et aux réglementations pour le transport de celle-ci ;

Est également en conformité avec les Directives Européennes :

Directive RoHs (EU) 2015/863 amendement 2011/65/EU

Directive EMC 2014/30/EU

Est également en conformité avec les normes suivantes :

EN609-1:2017

EN60204-1:2018

EN55014-1: 2017/A11:2020

EN IEC55014-1: 2021

EN55014-2: 1997/A2:2008

EN IEC55014-2: 2021

EN61000-3-2: 2014

EN IEC61000-3-2: 2019/A1:2021

EN61000-3-11: 2000

Responsable du fichier technique :

Cugnaux, 18/05/2023

Philippe MARIE / PDG

9. GARANTIE



GARANTIE

Le fabricant garantit le produit contre les défauts de matériel et de main-d'œuvre pour une période de 2 ans à compter de la date d'achat originelle. La garantie s'applique si le produit est à usage domestique. La garantie ne s'étend pas pour des pannes dues à l'usure et aux dommages normaux.

Le fabricant accepte de remplacer les pièces classées comme défectueuses par le distributeur désigné. Le fabricant n'accepte pas la responsabilité du remplacement de la machine, toute ou partie, et / ou des dommages s'ensuivant.

La garantie ne couvre pas les pannes dues :

- à la maintenance insuffisante.
- au montage, réglage ou opérations anormales du produit.
- aux pièces sujettes à l'usure normale.

La garantie ne s'étend pas :

- aux coûts d'expédition et d'emballage.
- à l'utilisation de l'outil dans un but autre que celui pour lequel il a été conçu.
- à l'usage et maintenance de la machine de manière non décrite dans le manuel d'utilisateur.

De par notre politique d'amélioration continue du produit, nous nous réservons le droit d'altérer ou de modifier les caractéristiques sans préavis. En conséquence, le produit peut être différent des informations contenues ci-dessus, mais une modification sera entreprise sans préavis si elle est reconnue comme une amélioration de la caractéristique précédente.

LIRE ATTENTIVEMENT LE MANUEL AVANT D'UTILISER LA MACHINE.

En commandant des pièces détachées, veuillez indiquer le numéro ou le code de la pièce, vous pouvez trouver cela dans la liste de pièces détachées dans ce manuel. Gardez le reçu d'achat ; sans lui, la garantie est invalide. Afin de vous aider avec votre produit, nous vous invitons à nous contacter par téléphone ou via notre site internet :

- **+33 (0)9.70.75.30.30**
- **<https://services.swap-europe.com/contact>**

Vous devez créer un « ticket » via leur plateforme.

- Inscrivez-vous ou créez votre compte.
- Indiquez la référence de l'outil.
- Choisissez l'objet de votre demande.
- Expliquez votre problème.
- Joignez ces fichiers : la facture ou le reçu de caisse, la photo de la plaque d'identification (numéro de série), la photo de la pièce dont vous avez besoin (par exemple : broches de la fiche de transformateur qui sont cassées).



10. PANNE PRODUIT

QUE FAIRE SI MA MACHINE TOMBE EN PANNE?

Si vous avez acheté votre produit en magasin :

- a) Videz le réservoir d'essence si votre produit en a un.
- b) Veillez à ce que votre machine soit complète (accessoires fournis) et propre ! Si ce n'est pas le cas le réparateur refusera la machine.

Se présenter au magasin avec la machine complète avec le ticket de caisse ou facture.

Si vous avez acheté votre produit sur un site internet :

- a) Videz le réservoir d'essence si votre produit en a un.
- b) Veillez à ce que votre machine soit complète (accessoires fournis) et propre ! Si ce n'est pas le cas le réparateur refusera la machine.

c) Créez un dossier SAV SWAP-Europe (ticket) sur le site : <https://services.swap-europe.com>
Au moment de faire la demande sur SWAP-Europe, vous devez joindre la facture et la photo de la plaque signalétique.

d) Contactez la station de réparation pour s'assurer de ses disponibilités, avant de déposer la machine.

Se présenter en station de réparation avec la machine complète emballée, accompagnée de la facture d'achat et de la fiche de prise en charge station téléchargeable une fois la demande SAV effectuée sur le site SWAP-Europe

Pour les machines présentant une panne de moteurs constructeurs BRIGGS & STRATTON, HONDA et RATO veuillez vous référer à la notice.

Les réparations seront faites par les motoristes agréés de ces constructeurs, voir leur site :

- <http://www.briggsandstratton.com/eu/fr>
- <http://www.honda-engines-eu.com/fr/service-network-page;jsessionid=5EE8456CF39CD572AA2AEEDFD290CDAE>
- <https://www.rato-europe.com/it/service-network>

Veillez conserver votre emballage d'origine pour permettre les retours SAV ou emballer votre machine avec un carton similaire aux mêmes dimensions.

Pour toute question concernant notre SAV vous pouvez faire une demande sur notre site <https://services.swap-europe.com>

Notre hotline reste à votre écoute au +33 (9) 70 75 30 30.



11. EXCLUSIONS DE GARANTIE

LA GARANTIE NE COUVRE PAS :

- La mise en route et les réglages du produit.
- Les dommages consécutifs à une usure normale du produit.
- Les dommages consécutifs à une utilisation non conforme du produit.
- Les dommages résultants d'un montage ou d'une mise en route non conforme au manuel d'utilisation.
- Les pannes liées à la carburation au-delà de 90 jours et à l'encrassement des carburateurs.
- Les actes d'entretiens périodiques et standards.
- Les actes de modification et de démontage qui annulent directement la garantie.
- Les produits dont le marquage original d'authentification (marque, numéro de série) ont été dégradés, altérés ou retirés.
- Le remplacement des consommables.
- L'utilisation des pièces qui ne sont pas d'origine.
- La casse des pièces consécutive à des chocs ou projections.
- Les pannes des accessoires.
- Les défauts et leurs conséquences liés à toute cause extérieure.
- La perte d'éléments et la perte due à un vissage insuffisant.
- Les éléments de coupe et tout dommage lié au desserrage des pièces.
- Une surcharge ou surchauffe.
- Une mauvaise qualité de l'alimentation : tension défectueuse, erreur de voltage, etc.
- Les dommages consécutifs à la privation de jouissance du produit pendant le temps nécessaire aux réparations et plus généralement les frais d'immobilisation du produit.
- Les frais de contre-expertise établis par un tiers suite à un devis par une station de réparation SWAP-Europe
- L'utilisation d'un produit qui présenterait un défaut ou une casse constaté(e) et qui n'aurait pas fait l'objet d'un signalement immédiat et/ou d'une réparation auprès des services de SWAP-Europe.
- Les détériorations liées aux transports et au stockage*.
- Les lanceurs au-delà de 90 jours.
- Huile, essence, graisse.
- Les dommages liés à l'utilisation de carburants ou lubrifiants non conformes.

* Conformément à la législation du transport les détériorations liées aux transports doivent être déclarées aux transporteurs dans les 48 heures maximum après constat par lettre recommandée avec accusé de réception.

Ce document est un complément de votre notice, liste non exhaustive.

Attention : toute commande doit être vérifiée en présence du livreur. En cas de refus de celui-ci vous devez simplement refuser la livraison et notifier votre refus.

Rappel : Les réserves n'excluent pas la notification par courrier recommandé A/R dans les 72h.

Information :

Les appareils thermiques doivent être hivernés à chaque saison (service disponible sur le site SWAP-Europe)
Les batteries doivent être chargées avant d'être stockées.

FEIDER

MACHINES



BUILDER SAS

32 rue Aristide Bergès - Z.I. du Casque - 31270 Cugnaux - France

Fabriquée en Chine